

# Produtos para Elevadores

## Sistema de Comunicação para Elevadores

Série CS

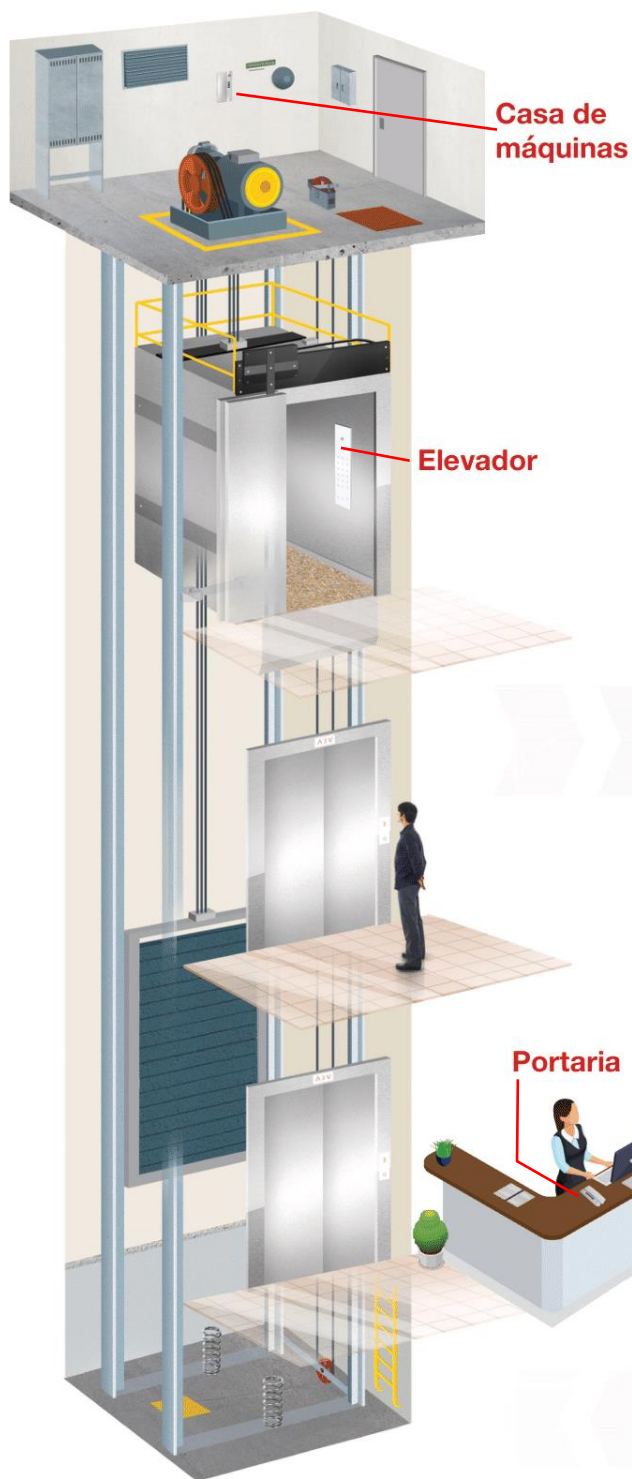

O módulo viva-voz de comunicação MVV-02 é a solução ideal para seu condomínio residencial ou empresarial e atende à Norma Mercosul (NM-207).

Possui um design moderno, cápsula receptora dinâmica de alta qualidade para recepção e microfone de eletreto para transmissão de áudio. A caixa plástica é injetada em ABS branco de alta resistência a impactos.

Sua utilização se destina a comunicação com as centrais de portaria e casa de máquinas dos prédios residenciais ou comerciais.

O local para instalação do módulo pode ser no painel da botoeira do elevador ou no sub-teto da cabina.

### Norma Mercosul NM-207:99:

14.2.3.5 Um sistema de intercomunicação, ou dispositivo similar, alimentado pela fonte de emergência referida em 8.16.3, deve ser instalado entre o **interior da cabina**, a **casa de máquinas** e a **portaria**.

### Módulo Viva-Voz

MVV-02F



aztlan.com.br

info@aztlan.es

+55 (11) 3277-0594

f/aztlan.es

# Produtos para Elevadores

## Sistema de Comunicação para Elevadores

Série CS

### Módulo Viva-Voz

MVV-02F



### Características Técnicas

- Bivolt automático de 12V a 24V.
- Sinalização de ligado, toque e comunicação.
- Ajuste do nível sonoro de transmissão e recepção.
- Fabricado em ABS de alta resistência.
- Chicote de conexão incluso.
- Disponível na cor preta.

### Desenho Técnico

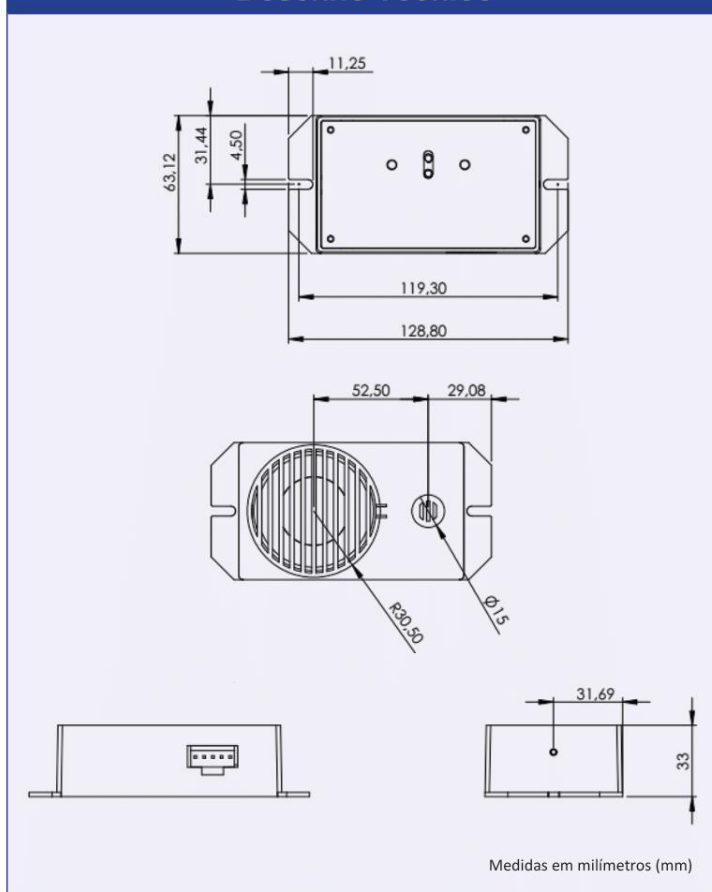

aztlan.com.br

info@aztlan.es

+55 (11) 3277-0594

f/aztlan.es