

Produtos para Elevadores

Sistema de Comunicação para Elevadores

Série CS

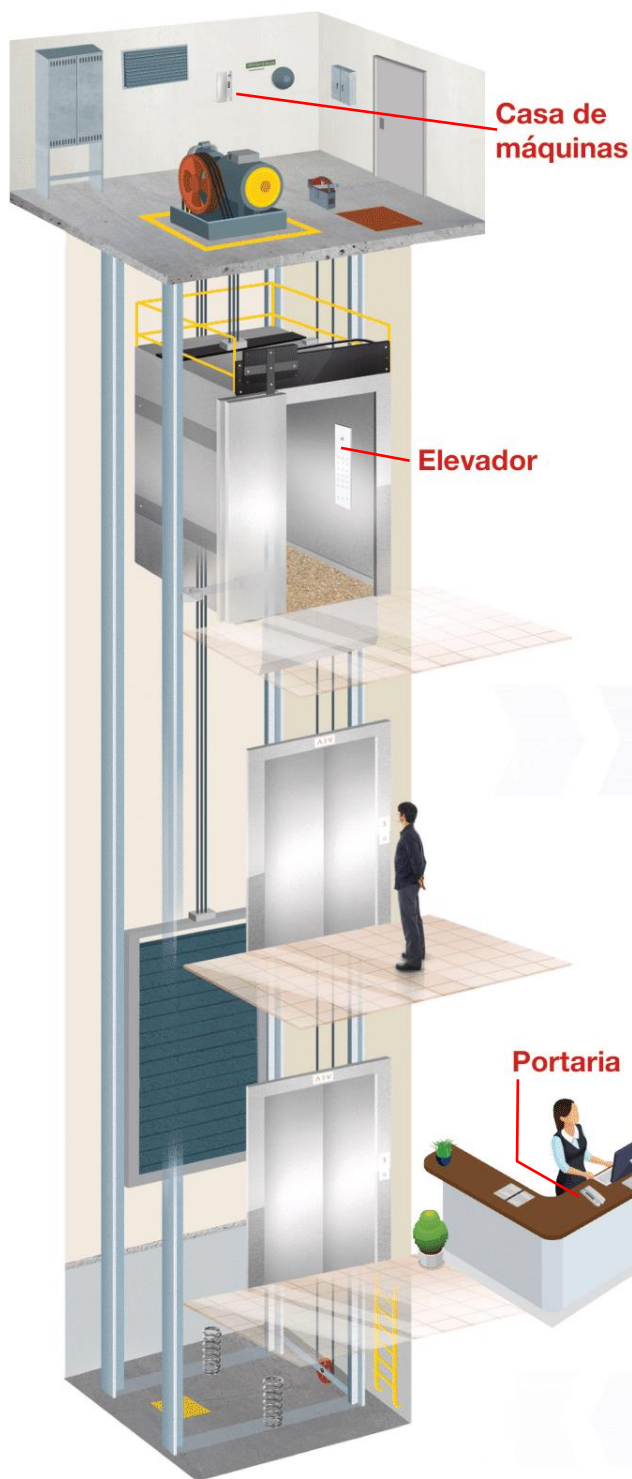

A linha de centrais de comunicação para elevadores é a solução ideal para seu condomínio residencial ou empresarial e atende à Norma Mercosul (NM-207).

Possui um design moderno, cápsula receptora dinâmica de alta qualidade para recepção e microfone de eletreto para transmissão de áudio. A caixa plástica é injetada em ABS branco de alta resistência a impactos.

Sua utilização se destina a comunicação com os elevadores e os locais para instalação são na portaria e casa de máquinas dos prédios residenciais ou comerciais.

A partir da central de comunicação é possível efetuar a chamada para o elevador a partir do acionamento das teclas.

Norma Mercosul NM-207:99:

14.2.3.5 Um sistema de intercomunicação, ou dispositivo similar, alimentado pela fonte de emergência referida em 8.16.3, deve ser instalado entre o **interior da cabina**, a **casa de máquinas** e a **portaria**.

Central de Comunicação

CS10N



aztlan.com.br

info@aztlan.es

+55 (11) 3277-0594

f/aztlan.es

Produtos para Elevadores

Sistema de Comunicação para Elevadores

Série CS

Central de
Comunicação

CS10N



Características Técnicas

- Sinalização de toque e comunicação.
- Capacidade para até 10 elevadores.
- Simplicidade na instalação, apenas 1 fio por canal.
- Não necessita de fonte externa, alimentação proveniente do módulo de cabina (MVV-02).
- Fabricado em ABS de alta resistência.
- Disponível na cor branca.

Desenho Técnico

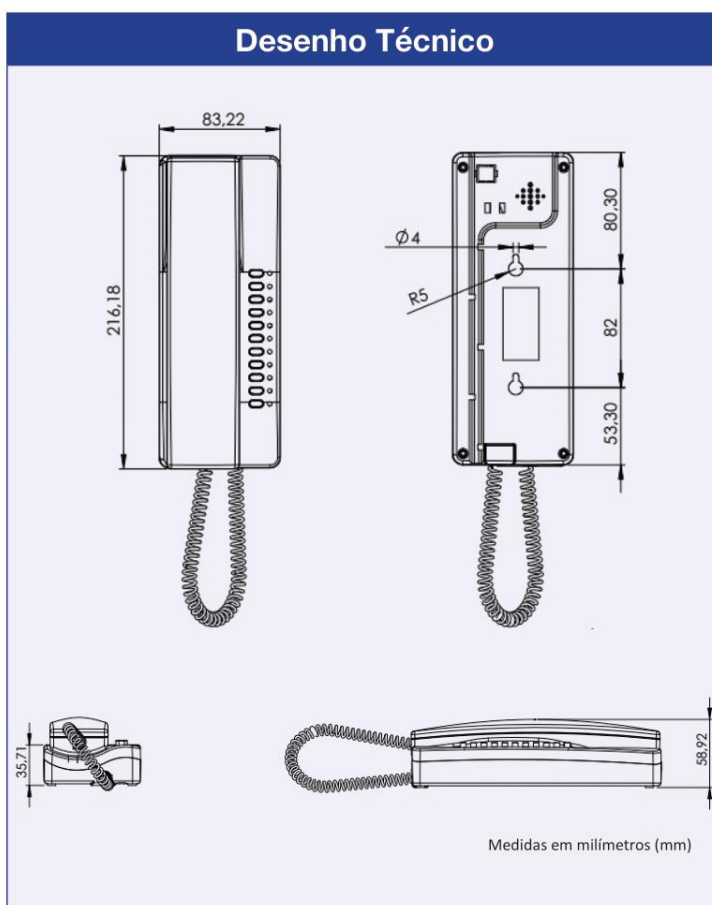

aztlan.com.br

info@aztlan.es

+55 (11) 3277-0594

f/aztlan.es