

Produtos para Elevadores

Sistema de Comunicação para Elevadores

Série AZ

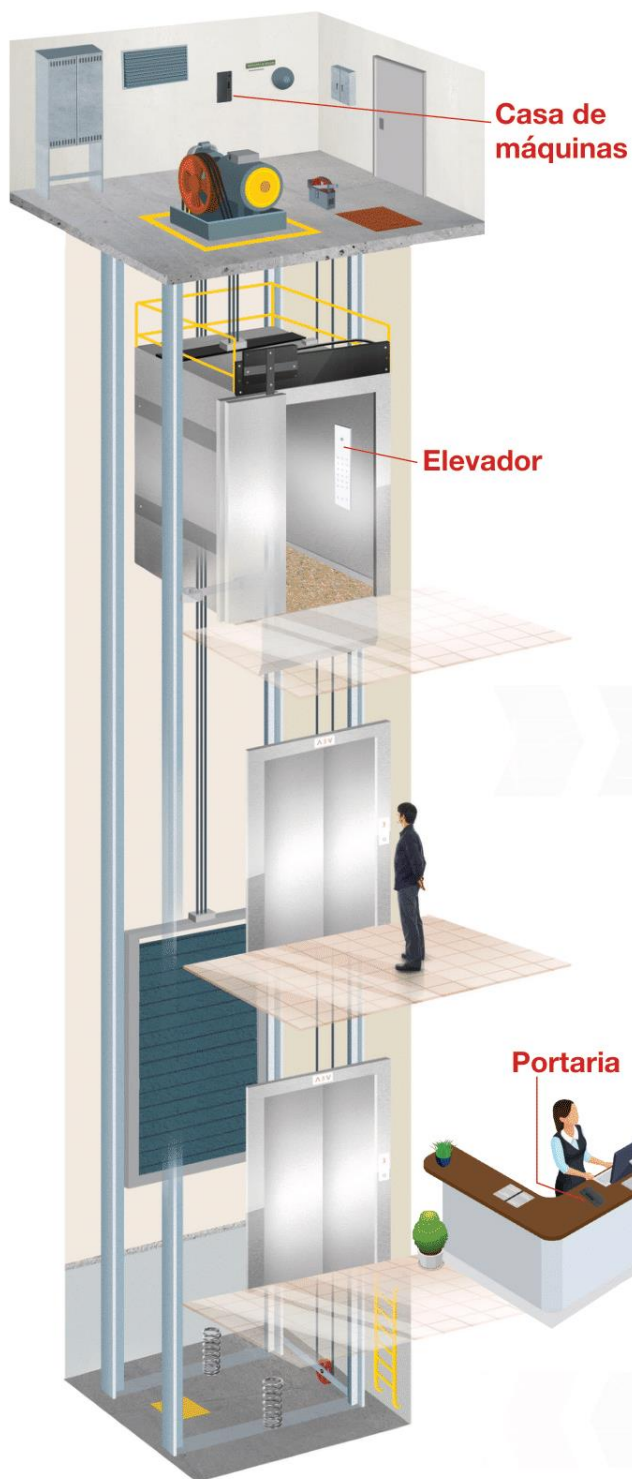

A central de comunicação **AZ-99** é a solução ideal para comunicação dos elevadores e atendimento à Norma Mercosul (NM-207).

Possui um design moderno, cápsula receptora dinâmica de alta qualidade para recepção e microfone de eletreto para transmissão de áudio.

A caixa plástica é injetada em ABS de alta resistência a impactos.

Sua utilização se destina a comunicação com os elevadores e o local para instalação é na portaria ou sala de controle dos prédios residenciais ou comerciais.

A partir da central de comunicação é possível efetuar a chamada para o elevador a partir do acionamento das teclas.

Norma Mercosul NM-207:99:

14.2.3.5 Um sistema de intercomunicação, ou dispositivo similar, alimentado pela fonte de emergência referida em 8.16.3, deve ser instalado entre o **interior da cabina**, a **casa de máquinas** e a **portaria**.

Central de Comunicação

AZ-99



aztlan.com.br

info@aztlan.es

+55 (11) 3277-0594

f/aztlan.es

Produtos para Elevadores

Sistema de Comunicação para Elevadores

Série AZ

Características Técnicas

- Bivolt automático de 10 a 30VDC
- Consumo em 12VDC: < 60mA
- Consumo em 24VDC: < 95mA
- Sinalização de toque e comunicação
- Capacidade para até 99 elevadores
- Simplicidade na instalação, apenas 1 fio por canal
- Local de instalação: Portaria
- Fácil programação
- Fabricado em ABS de alta resistência
- Disponível na cor preta
- Teclado numérico para seleção do canal desejado
- Display digital para a visualização do canal utilizado e em espera
- Capacidade de armazenar até 4 chamadas perdidas
- Possui proteção contra inversão de polaridade

Desenho Técnico

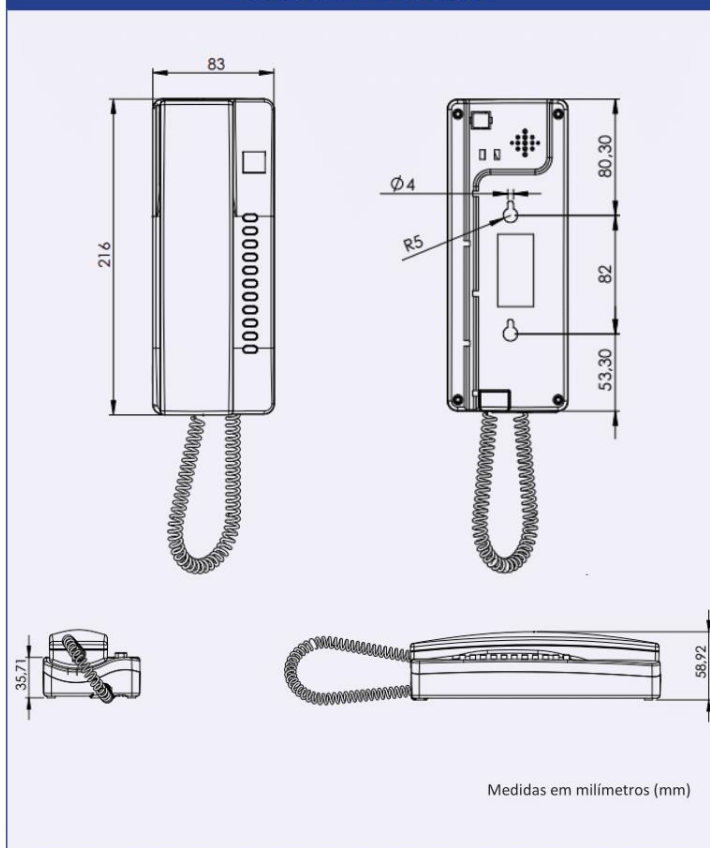

Central de Comunicação

AZ-99



aztlan.com.br

info@aztlan.es

+55 (11) 3277-0594

f/aztlan.es